

Einschaltstoßstromvermeider

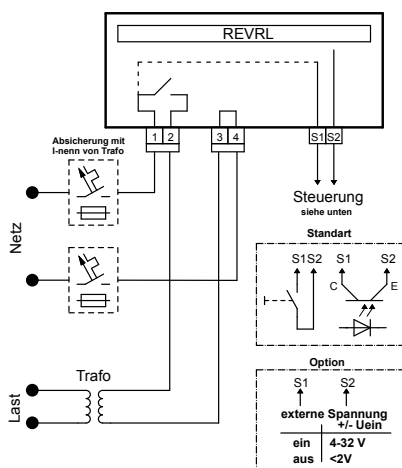

Anschlussschema:



Allgemein:

Das Transformator-Schalt-Relais (REVRL) dient zum sanften Schalten von einem oder mehreren Einphasentransformatoren im Leerlauf oder unter Last ohne Einschaltstoßstrom. Durch das Sanft-Einschalt-Verfahren wird der Einschaltstoßstrom dabei vermieden und nicht nur - wie bei herkömmlichen Einschaltstrombegrenzern - begrenzt.

Das REVRL wird einfach zwischen Netzschalter und Transformator geschaltet. Es kann auch als Netzschalter benutzt werden, wenn es über den Steuereingang betätigt wird (In dieser Applikation ist keine Potentialtrennung vorhanden).

Einsatzgebiete:

Anwendung findet das REVRL z.B. bei Trenn-, Steuer-, Heiz-, und Fahrzeugtransformatoren sowie in Industrie, Anlagenbau und Forschung. Geeignet für induktive und kapazitive Lasten.

Funktionen:

Sanft-Einschalt-Verfahren

Das REVRL magnetisiert den Transformator vor dem Voll-Einschalten mit unipolaren Spannungsimpulsen vor. Die Stärke der Vormagnetisierung ist für jeden Transformator gleich und sollte einen Umkehrpunkt der Hysteresekurve erreichen. Die Breite der dazu nötigen Spannungsimpulse muß an die unterschiedlichen Transformatortypen wie Paketkern- oder Ringkerntransformator angepaßt werden. Dazu dient das Potentiometer (TP1) im REVRL.

Weitere Optionen und Ausführungen auf Anfrage lieferbar

--> Weitere technische Daten, Bedienungsanleitung und Datenblatt finden Sie auf unserer homepage www.riedel-trafobau.de

ELEKTRISCHE ANGABEN	REVRL 23016	REVRL 23032	REVRL 40016	REVRL 40032
Nennspannung Unenn	AC 230V		AC 400V	
Frequenz	45-65Hz			
Eingangsspannungsbereich	AC 190V/.../AC 260V		AC 350V/.../AC 450V	
Nennstrom	16 A	32 A	16 A	32 A
Netzunterbrechung	Bei einer Netzunterbrechung > 60 ms erfolgt bei NetzWiederkehr das sanfte Einschalten			
Absicherung	Mit der Absicherung müssen die unter „Nennstrom“ definierten Grenzwerte eingehalten werden			
Lebensdauer	ca. 5 Mio. Schaltspiele			
Ext. Potentiometer: für Sonderfunktionen	Widerstand: 1 - 2,5 kOhm, max. Leitungslänge 0,5 m, U _{cw-ccw} = 5 VDC Potentiometer ist mit Netzpotential verbunden (Prüfspannung 2,5 kV) z.B. Timerfunktion Störfestigkeit: EN 61000-6-2; Störaussendung: EN 61000-6-3			
EMV (CE)	Zur Einhaltung des Grenzwertes für die Störaussendung (Knackstörungen) darf das TSRL ohne zusätzliche Netzfilterung nur fünfmal pro Minute ein- und ausgeschaltet werden.			
Anschlüsse:	16 A Netz/ Lastklemmen 32 A Netz/ Lastklemmen Steuereingang Ext. Potentiometer	Schraubklemmen, Klemmbereich 0,2 – 2,5 mm ² , Anzugsmoment 0,5 – 0,6 Nm Schraubklemmen, Klemmbereich. 0,2 - 4 mm ² , Anzugsmoment 0,5 – 0,6 Nm Federklemmen, Klemmbereich 0,1 - 2 mm ² Federklemmen, Klemmbereich 0,1 - 0,5 mm ²		
Befestigung	- Schnellbefestigung auf 35 mm Trägerschiene nach DIN EN 50 022 oder DIN 50035 - Wandmontage des Gehäuses mittels zwei Befestigungsbohrungen 4,5 mm			
Bauart	Im Gehäuse: (gekapselt, in Isolierstoffgehäuse)			
Schutzart	IP20			
Schutzklasse	Gerät der Schutzklasse II			
Montage	Mindestabstand zu wärmeabgebenden Geräten mindestens 10 mm			
Gewicht	0,2 kg			
Feuchte	95 %, nicht kondensierend			
Betriebstemperatur	0°C bis 60°C			
Lagertemperatur	-20°C bis 70°C			
Artikelnummern (Standard)	0203-00023016	0203-00023032	0203-00040016	0203-00040032